

商品番号	商品名	材質	サイズ	仕上げ
127-764	SUSエッジ3WAY-1 KGSS3-19	SUS304	0.8×40×6×1,920	ヘアライン
127-765	SUSエッジ3WAY-1 KGSS3-18	〃	0.8×40×6×1,820	〃
127-766	SUSエッジ3WAY-2 (Tジョイント用) KGSS1-19	〃	0.8×40×20×1,920	〃
127-767	SUSエッジ3WAY-2 (Tジョイント用) KGSS1-18	〃	0.8×40×20×1,820	〃

△1

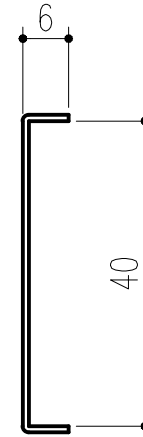

3WAY-1

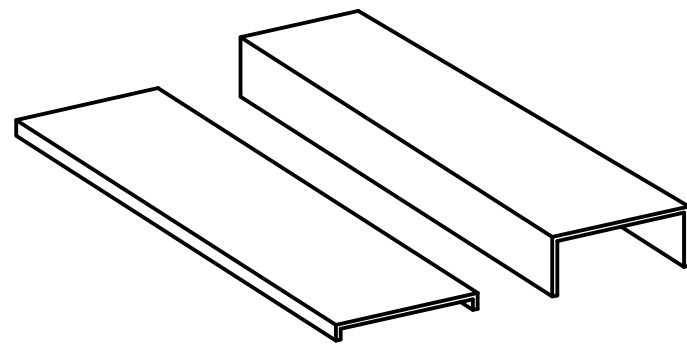
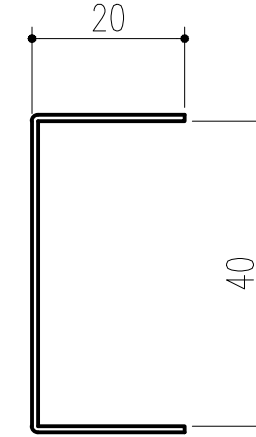

3WAY-2  
(Tジョイント用)

※指示なき寸法公差は±0.3mmとする  
本製品は改良の為予告なしに変更する事があります。

NO.		年月日	訂正事項	品名	品番	日付	員数	材質規格	仕上	備考		
△3				角法		H15.1.15		確認	製図	検図	承認	縮尺
△2				品番								1
△1	H.29.05.09	品名等修正 (小泉)		品名	SUSエッジ3WAY							1
										<b>杉岡エース株式会社</b>		